

部番 PART No.	名称 DESIGNATION	メーカー MEKER	タイプ TYPE	材料 MATERIAL	規格 STANDARD	処理 TREATMENT	個数 QUANTITY	備考 NOTE
①	ハウジング	JAE	IL-G-2S-S3C2				1	
②	コンタクト	JAE	IL-G-C2-SC-10000				2	スズメッキ
③	ケーブル	日立	UL1007LF	AWG24アカ・クロ			各1	相当品可
④	伸縮チューブ	三菱	ヒシチューブ	24mm トウメイ			1	
⑤	伸縮チューブ	住友	スミチューブ	F(Z)φ2.5クロ			1	
⑥	バッテリー	TADIRAN	TL-4902/T				1	ご支給品

RoHS対応品

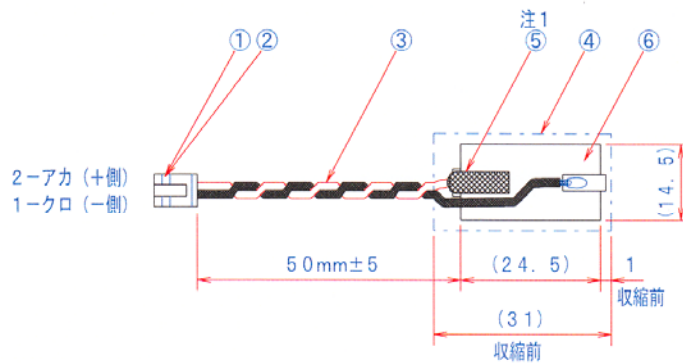

注1：⑤の収縮チューブは、+側の電極まで被せる。(+側のみ)

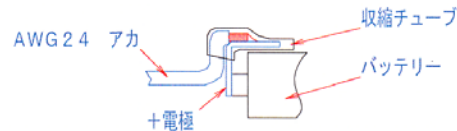

#### 注意事項

1. 半田付け作業はゴムシート等の絶縁物の上で行うこと。
2. バッテリーのプラスとマイナス側を接触させないこと。
3. 半田付けは280℃以下で10秒以下のこと。
4. 伸縮チューブを収縮させる時、過熱にならないよう注意すること。
5. その他、リチウム電池取扱上の注意をよく読んでから作業すること。